

# Einsatzventile KI-DS

KI-DS

## Kompakte und universelle Einsatzventile in Modulbauweise

Das neue Einsatzventilprogramm KI-DS zeichnet sich besonders durch die kompakte Bauweise aus. Je nach Anwendung kann aus einem Baukastensystem von vier Antriebsgrößen der in der Leistung passende gewählt werden. Eine nachträgliche Umrüstung auf einen leistungstärkeren Antrieb ist ohne Adapterstücke möglich.

Durch einfaches Umdrehen sind die Antriebe in der Funktion luftöffnend-federschließend oder federöffnend-luftschließend umstellbar. Alle Antriebe haben die gleiche Bauhöhe, das ermöglicht eine problemlose Anbindung und optimiert den Knotenverbund erheblich.

Natürlich erfüllt auch diese Kompaktbaureihe die hohen KIESELMANN Hygiene-Standards.

Angeboten werden die Ventile in den Ausführungen Schrägsitz-, Eck-, T-, Kreuz-, Ringleitungs-, Umstell- und Tankauslauf- sowie Regelventil.



- ▶ Totraumfreies Gehäuse im Hygienic Design
- ▶ 4 Antriebsgrößen für verschiedenste Anwendungen
- ▶ Wartungsfreie universelle Antriebe mit 5 Jahren Garantie
- ▶ Baukastenprinzip

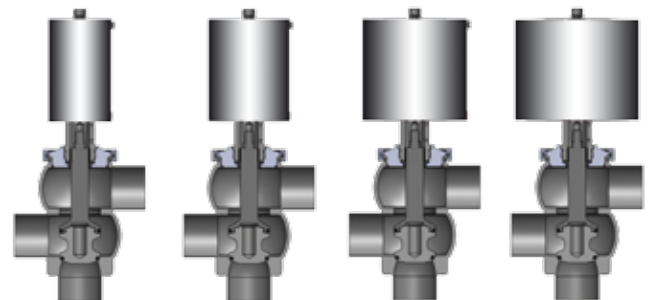

Vier verschiedene Antriebsgrößen für unterschiedliche Anwendungen (Betriebsdruck)

Universelle Antriebe mit umkehrbarer Funktion

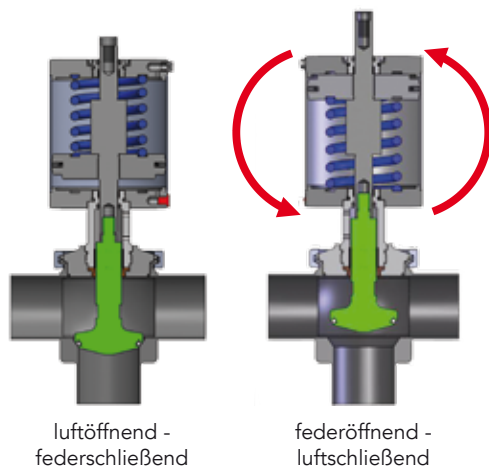

luftöffnend - federschließend

federöffnend - luftschließend

### TECHNISCHE DATEN

<b>Baugrößen:</b>	DN 25–100, 1"–4"
<b>Werkstoffe produktberührt:</b>	1.4404 / AISI 316L
<b>nicht produktberührt:</b>	1.4301 / AISI 304 1.4307 / AISI 304L
<b>Dichtungen:</b>	EPDM (SIP 140 °C, 30 min) FDA konform HNBR (SIP 130 °C, 30 min) FDA konform
<b>Oberflächen produktberührt:</b>	Ra ≤ 0,8 µm e-poliert
<b>Betriebsdruck:</b>	Abhängig von Nennweite und Größe des Antriebs (auf Anfrage)
<b>Steuerluft:</b>	
DN 25–65	min. 5,5 bar
DN 80–100	min. 6,0 bar